

GAMEFACTOR



CSG501
GAMING case

Guia rápida / Quick guide

Te invitamos a registrar tu producto y gozar de los beneficios, registra tu compra en nuestra página web y participa de las promociones en:

We invite you to register your product and enjoy the benefits. Register your purchase on our website and participate in promotions at:

LIVE
THE GAME



www.gamefactor.mx

01 (33) 3044 6666

+52 33 3044 6666

Síguenos en:
Follow us:



PRECAUCIONES Y ADVERTENCIAS

- Antes de colocar cualquier cable de energía, asegúrate que el interruptor de corriente se encuentre en la posición de apagado.
- Nunca introduces objetos en los orificios o ventiladores.
- Al manipular el equipo con una fuente de poder instalada, SIEMPRE debe ser apagada por medio del interruptor y desconectada de la línea de energía eléctrica.
- Evita derramar líquidos sobre tu dispositivo, pueden ocasionar un mal funcionamiento del mismo.
- El uso de este dispositivo en condiciones diferentes a las normales puede ocasionar descargas eléctricas.

INSTRUCCIONES DE INSTALACIÓN

- a) Retira la tapa derecha del gabinete quitando los dos tornillos manuales, desliza hacia atrás y retírela
- b) La tapa lateral izquierda está asegurada con 4 tornillos por la parte frontal de la tapa. No es necesario deslizar para retirar.

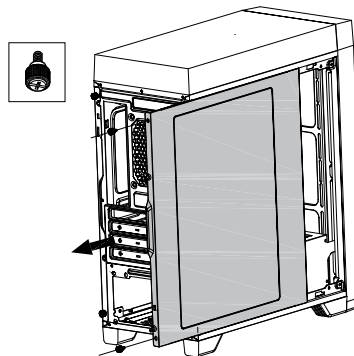

Instalación de Disco Duro de 3.5"

- c) Coloca el HDD en la bahía correspondiente del gabinete y asegúralo con los tornillos.

*Asegúrese que la conexión de los HDD quede mirando hacia la parte trasera de su gabinete.

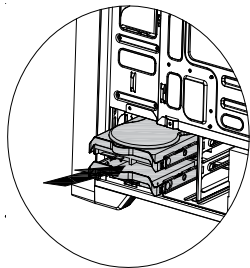

Instalación de Unidad de Estado Sólido de 2.5"

a) Instala el SSD en la estructura lateral interna usando los tornillos.

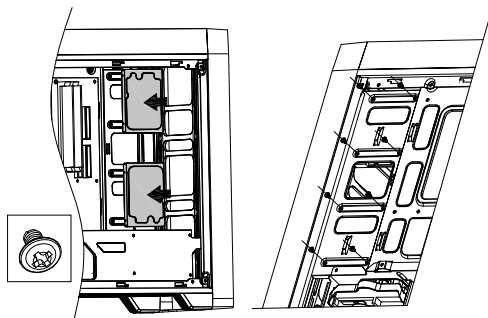

2.5" SSD

Configuración del sistema de ventilación

a) Desmonta el panel frontal jalando hacia delante.

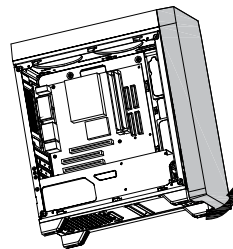

Panel Frontal

b) Fija los ventiladores o panel de enfriamiento por agua en el panel frontal.

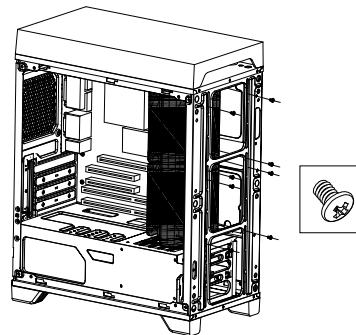

Instalación de tarjetas

a) Instalación de tarjeta madre.

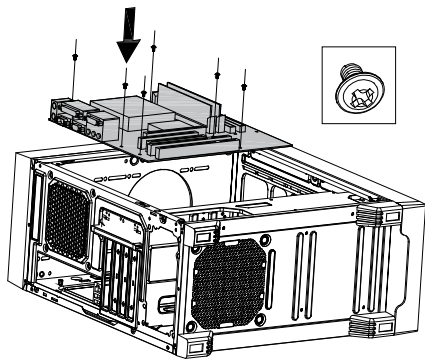

Instalación de Fuente de Poder

a) Coloca la fuente de poder en el espacio destinado para ella en el gabinete. Cuida que los orificios para los tornillos de tu fuente de poder coincidan con los orificios del gabinete.

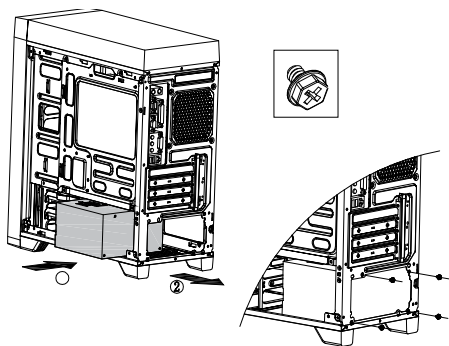

Guía de conectores

- LED de Encendido → Conector MB
- LED de HDD → Conector MB
- Power S/W → Conector MB
- Reset S/W → Conector MB
- HD Audio → Conector MB
- USB 2.0 → Conector MB
- USB 3.0 → Conector MB I/O

LOCALIZACIÓN DE AVERÍAS

Si el gabinete no funciona:

- Asegúrate de que está bien conectado el cable de alimentación.
- Asegúrate que el interruptor está en la posición de encendido (I)
- Asegúrate que el interruptor de voltaje corresponde al de la línea a la que está conectada.

FICHA TÉCNICA

Factor:	ATX
Calibre:	0.5mm / 0.6 mm Panel Superior
Tarjetas soportadas:	ATX, Micro ATX, Mini ITX
Disipador de CPU:	Hasta 145mm
Slots de expansión:	7
Bahías 2½ Ocultas:	2
Bahías 3½ ocultas:	2
Puertos superiores:	USB 2.0 x1, USB 3.0 x1, Audio 3.5 mm x1, Micrófono 3.5 mm x1
Panel Lateral:	Acrílico
Panel Frontal:	Acrílico
Iluminación:	Ventiladores frontales RGB x 3
Control de iluminación:	Control remoto
Ventiladores:	Frontales 120mm RGB x3
Slots para radiadores:	240 mm x 1
Ventilación:	Frontal 120mm x 3. Trasero 80 mm x1 / 92 mm x 1
Dimensiones:	360 x 175 x 408 mm
Peso:	3.5 kg

CAUTION & WARNING

- Before connecting any power cable, make sure that the power switch is in off position.
- Never insert objects in the holes
- When handling the equipment with a power source installed, the switch always be turned off and disconnected from the electric power.
- Avoid spilling liquids on your device, can cause a malfunction of it.
- The use of this device in conditions different from normal ones can cause electric shocks.

INSTALLATION INSTRUCTIONS

- a) Open the computer case by removing the side panels. Find the screws that hold the side panels in place and remove them
- b) The left side cover is secured with 4 screws through the front of the lid. It is not necessary to slide to remove.

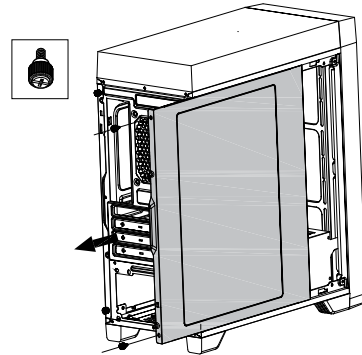

3.5 " Hard Disk Installation

- c) Place the HDD in the corresponding bay of the cabinet and secure it with the screws.

*Make sure the HDD connection is facing the back of your cabinet.

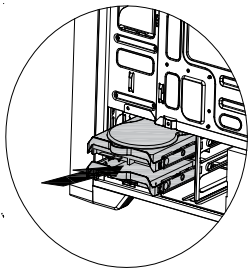

Installation of 2.5 "Solid State Unit

a) Install the SSD in the internal side structure using the screws.

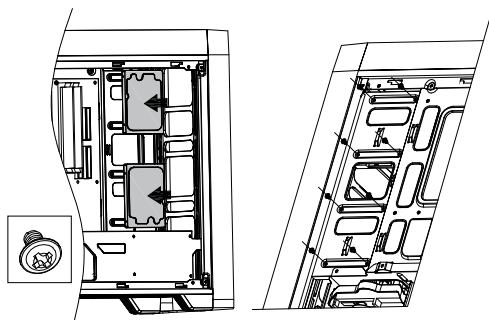

2.5" SSD

Ventilation system configuration

a) Remove the front panel by pulling it gently.

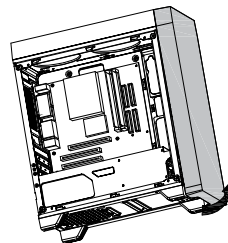

Panel Frontal

b) Fix the fans or radiator in to the front panel.

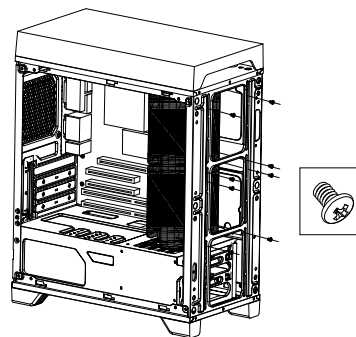

Motherboard installation

a) Follow the picture below using the correct screws.

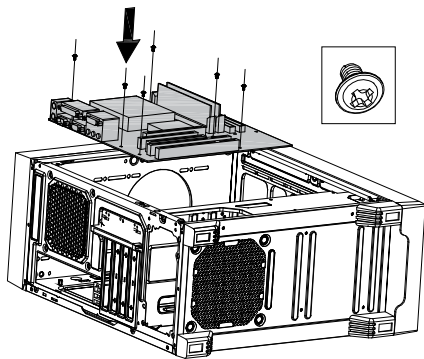

Power Supply Installation

a) Place the power supply in the space destined for it.

Take care that the holes for the screws of your power supply match the holes in the case if not turn it until the screws fits the holes.

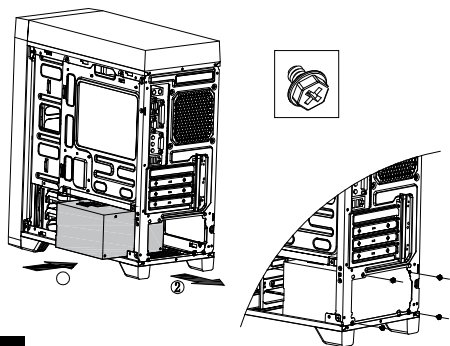

Connectors guide

LED Switch on	➔	MOBO Connector	
HDD LED	➔	MOBO Connector	
Power S/W	➔	MOBO Connector	
Reset S/W	➔	MOBO Connector	
HD Audio	➔	MOBO Connector	
USB 2.0	➔	MOBO Connector	
USB 3.0	➔	MOBO Connector I/O	USB 3.0

TROUBLESHOOTING

If the computer does not work:

- Make sure the cable is properly connected to the power source.
- Make sure the switch is on position Ignition (I).
- Make sure the voltage switch corresponds to the line to which it is connected.

DATA SHEET

Factor:	ATX
Aluminium body:	0.5mm / 0.6 mm (Top panel)
Supported motherboards:	ATX, Micro ATX, Mini ITX
CPU Heatsink:	Up to 145mm
Expansion slots:	7
Hidden 2½ drive bays:	2
Hidden 3½ drive bays:	2
Front panel ports:	USB 2.0 x1, USB 3.0 x1, Audio 3.5 mm x1, Microphone 3.5 mm x1
Side panel:	Acrylic
Front panel:	Acrylic
Lighting	Front fans RGB x 3
Light control:	RGB LED Controller
Fans:	Front: 120mm RGB x3 (included)
Radiator size:	Up to 240 mm x 1
Ventilation:	Front: 120mm x 3. Back: 80/92mm x1
Dimensions:	360 x 175 x 408 mm
Weight:	3.5 kg

GARANTÍA LIMITADA DE PRODUCTOS

Los Equipos y/o Accesorios Vorago están cubiertos por una garantía limitada de 12 meses a partir de la fecha de adquisición, contra cualquier defecto de fabricación y funcionamiento, siempre y cuando hayan sido utilizados bajo condiciones normales de uso durante el periodo de la garantía y para lo cual fue fabricado. Vorago garantiza al comprador la ausencia de anomalías de fabricación y funcionamiento incluyendo piezas y componentes del producto en lo referente a los materiales.

Póliza de garantía

Importante: Favor de leer y llenar esta póliza de garantía y sellarla en la tienda en la compra del producto.

Producto: Gabinete gamer	
Modelo: CSG501	Sello del distribuidor
Marca: Game G Factor	
Número de serie:	
Número de factura:	
Fecha de entrega:	

Responsabilidades

La responsabilidad total de Vorago consistirá en reparar o reemplazar el producto, incluida la mano de obra y refacciones, sin nungun costo para el comprador cuando se devuelva al punto de venta, presentando esta Póliza de Garantía debidamente llenada y sellada por el establecimiento donde se adquirió el producto o copia del Comprobante o Recibo o Factura, en el que consten los datos específicos del producto objeto de la compraventa, en los cuales se especifica la fecha de compra, para verificar los tiempos dentro de Garantía. Vorago podrá utilizar piezas nuevas, restauradas o usadas en buenas condiciones para reparar o reemplazar cualquier producto, sin costo adicional para el consumidor. En el caso de Equipos y/o Accesorios que no tengan reparación, se generará el cambio por un producto similar o de características superiores. La presente Garantía cubre los gastos de transportación del producto que derive de su cumplimiento; los cuales serán atribuibles directamente al proveedor del producto.

En todo producto de reemplazo se renovará el periodo original de la garantía. Vorago se rige bajo las normas internacionales de fabricación de los productos.

Cómo obtener respaldo de la garantía

Los reclamos de garantía son procesados a través del punto de venta, durante los primeros 15 días posteriores a la compra, siempre y cuando cumplan con los

requisitos. Los reclamos de garantía que no puedan ser procesados a través del punto de venta y toda inquietud relacionada con el producto adquirido deberán ser enviados a Vorago con dirección Francisco Villa No. 3, Col. San Agustín, C.P. 45645, Tlajomulco de Zúñiga, Jalisco, México. Tel. 01 (33) 3044 6666.

Salvo en situaciones de fuerza mayor o caso fortuito, el tiempo de reparación en ningún caso será mayor a 30 días naturales contados a partir de la fecha de recepción del equipo en Vorago.

Exclusiones

Esta garantía no es válida en los siguientes casos:

- Cuando el producto se hubiese utilizado en condiciones distintas a las normales.
- Cuando el producto no hubiese sido operado de acuerdo con el instructivo de uso que se le acompaña.
- Cuando el producto hubiese sido alterado o reparado por personas no autorizadas por parte de Vorago.

Vorago no ofrece ninguna otra garantía expresa para este producto.

Para hacer válida la garantía, así como la adquisición de partes, componentes, consumibles y accesorios

Disponibles en el establecimiento donde se adquirió el producto y/o en nuestras oficinas centrales:

Vorago, S.A. de C.V.
Francisco Villa No. 3
Col. San Agustín, C.P. 45645
Tlajomulco de Zúñiga, Jalisco, México.
Tel. 01 (33) 3044 6666

Importador:
Vorago, S.A. de C.V.
Francisco Villa No. 3
Col. San Agustín, C.P. 45645
Tlajomulco de Zúñiga, Jalisco, México.
Tel. 01 (33) 3044 6666.

LIMITED PRODUCT WARRANTY

Vorago Equipment and / or Accessories are covered by a limited warranty for the time indicated in the annexed validity table, counting from the date of acquisition, against any manufacturing and operation defect, provided they have been used under normal conditions of use during the warranty period and for which it was manufactured. Vorago guarantees the buyer the absence of anomalies regarding the materials.

PRODUCTS	VALIDITY
PC, Tablets, Cell phones, Audio, Keyboards, Mouse, Networks and Accessories	12 Months
LCD Monitor * Except in Panel (Screen Display) for which it will only be 12 months.	36 Months*

Guarantee Policy

Important: Please read and complete this warranty policy and seal it in the store when purchasing the product.

Product: Gaming case	
Model: CSG501	Dealer stamp
Brand: GAME G FACTOR	
Serial number:	
Invoice number:	
Delivery date:	

Responsibilities

The total responsibility of Vorago will be to repair or replace the product, including labor and parts, at no cost to the buyer when it is returned to the point of sale, presenting this Guarantee Policy duly completed and stamped by the establishment where it was purchased, the product or copy of the Receipt or Receipt or Invoice, in which the specific data of the product object of the sale, in which the date of purchase is specified, to verify the times within the Guarantee. Vorago may use new parts, restored or used in good condition to repair or replace any product, at no additional cost to the consumer. In the case of Equipment and / or Accessories that do not have repair, the change will be generated by a similar product or with superior characteristics. This Guarantee covers the transportation expenses of the product derived from its fulfillment; which will be directly attributable to the supplier of the product.

In all replacement products, the original warranty period will be renewed. Vorago is governed by international standards for the manufacture of products.

How to obtain warranty support

Guarantee claims are processed through the point of sale, during the first 15 days after the purchase, as long as they meet the requirements. Guarantee claims that can not be processed through the point of sale and any concerns related to the product purchased should be sent with the prepaid guide by Vorago to the address of the Vorago headquarters in Francisco Villa No. 3, Col. San Agustín, CP 45645, Tlajomulco de Zúñiga, Jalisco, Mexico.

Except in situations of force majeure or fortuitous event, the repair time in no case will be greater than 30 calendar days from the date of receipt of the equipment in Vorago.

Exclusions

This guarantee is not valid in the following cases:

- When the product had been used in conditions other than normal.
- When the product has not been operated in accordance with the instructions for use that accompany it.
- When the product has been altered or repaired by unauthorized persons by Vorago.

Vorago does not offer any other express warranty for this product.

To make the guarantee valid, as well as the acquisition of parts, components, consumables and accessories

To validate a guarantee, the following information must be sent to the email:

garantias@voragolive.com

- Model and color
- Product failure
- Ticket or purchase invoice (digitized)
- Your Address with CP, Telephone and Full Name.

Available in the establishment where the product was purchased and / or in our central offices:

Vorago, S.A. de C.V.
Francisco Villa No. 3
Col. San Agustín, C.P. 45645
Tlajomulco de Zúñiga, Jalisco, México.
Tel. 01 (33) 3044 6666

Importador:
Vorago, S.A. de C.V.
Francisco Villa No. 3
Col. San Agustín, C.P. 45645
Tlajomulco de Zúñiga, Jalisco, México.
Tel. 01 (33) 3044 6666



www.gamefactor.mx